



(en) Electric current! Danger to life!

Installation, commissioning and maintenance work must be carried out by qualified personnel only.

(de) Lebensgefahr durch elektrischen Strom!

Arbeiten bzw. Montage an diesem Produkt dürfen nur von Elektrofachkräften und elektrotechnisch unterwiesenen Personen ausgeführt werden.

(fr) Tension électrique dangereuse !

L'installation de l'appareil, ainsi que tous les travaux effectués sur celui-ci, doivent être réalisés par un électricien qualifié ou par un personnel spécialement formé.

(es) ¡Corriente eléctrica! ¡Peligro de muerte!

La instalación del dispositivo, así como todos los trabajos en él, deben ser realizados por un electricista calificado o por personal especialmente capacitado.

(it) Tensione elettrica: Pericolo di morte!

L'installazione e il lavoro sul dispositivo devono essere effettuati da un elettricista qualificato o da personale specializzato.

(zh) 触电危险!

設備的安裝，以及所有工作，必須由合格的電工或經過專門培訓的人員完成。

(ru) Электрический ток! Опасно для жизни!

Установка и эксплуатация устройства должны выполняться квалифицированным электриком или специально обученным персоналом.

(nl) Levensgevaar door elektrische stroom!

Installatie van het apparaat en alle werkzaamheden eraan, mogen uitsluitend door een gekwalificeerd elektricien of speciaal opgeleid vakpersoneel worden uitgevoerd.

(da) Livsfare på grund af elektrisk strøm!

Arbejde i forbindelse med installation, opstart og vedligehold må kun udføres af kvalificeret personale.

(el) Προσοχή, κίνδυνος ηλεκτροπληξίας!

Η εγκατάσταση, εκκίνηση και συντήρηση θα πρέπει να πραγματοποιείται μόνο από εξειδικευμένο προσωπικό.

(pt) Perigo de vida devido a corrente eléctrica!

A instalação do dispositivo, bem como todos os trabalhos devem ser realizados por um electricista qualificado ou por pessoal especialmente formado.

(sv) Livsfara genom elektrisk ström!

Installation, idrifttagande och underhållsarbete får endast utföras av behörig personal.

(fi) Hengenvaarallinen jännite!

Laitteen asennus ja käyttö ainoastaan sähköasentajan tai siihen perehdytetyn henkilön toimesta.

(cs) Nebezpečí úrazu elektrickým proudem!

Instalace zařízení a veškeré práce na něm musí být provedeny kvalifikovaným elektrikářem nebo speciálně vyškoleným personálem.

(et) Eluhtlik! Elektrilöökoht!

Paigaldus-, kasutus- ja hooldustööd peab läbi viima ainult kvalifitseeritud personal.

(hu) Életveszély az elektromos áram révén!

Az eszköz felszerelését, valamint az ehhez kapcsolódó összes munkát szakképzett villanyszerelővel vagy szakképzett személyzetnek kell elvégeznie.

(lv) Elektriskā strāva apdraud dzīvību!

Uzstādīšana, nodošana ekspluatācijā un apkopes darbi jāveic tikai kvalificētām personām.

(lt) Pavojus gyvybei dėl elektros srovės!

Jrengimo, paleidimo ir techninės priežiūros darbus turi atlikti tik kvalifikuotas personalas.

(pl) Porażenie prądem elektrycznym stanowi zagrożenie dla życia!

Instalacja urządzenia, jak również prace nad nim, muszą być wykonywane przez wykwalifikowanego elektryka lub specjalnie wyszkolony personel.

(sl) Življenjska nevarnost zaradi električnega toka!

Dela montaže, zagona in vzdrževanja morajo izvajati samo usposobljeno osebeje.

(sk) Nebezpečnosť ohrozenia života elektrickým prúdom!

Instalácia prístroja, ako aj všetky práce na ňom musia byť vykonané kvalifikovaným elektrotechnikom alebo špeciálne vyškoleným personálom.

(bg) Опасност за живота от електрически ток!

Инсталирането на устройството, както и всяка работа по него, трябва да бъде извършвано от квалифициран електротехник или от специално обучен персонал.

(ro) Atenție! Pericol electric!

Montajul și lucrul cu acest aparat trebuie făcute numai de un electrician calificat sau de personal tehnic specializat.

(hr) Opasnost po život uslijed električne struje!

Radove ugradnje, puštanja u pogon i održavanja mora vršiti samo kvalificirano osoblje.

(tr) Elektrik akımı! Hayati tehlike!

Bu ürünün çalıştırılması veya kurulumu sadece elektroteknik eğitimleri almış olan ehliyetli elektrikçiler ve kişiler tarafından yapılmalıdır.

(sr) Електрична струја! Опасност по живот!

Арбеитен бзв. Монтажа и диесем Продукт дарф од Електрофацхкрафтен унд електротецхнисцх унтервиесенен Персонен аусгефухрт верден.

(no) Elektrisk strøm! Livsfare!

Installasjon av enheten, samt arbeid på den, skal kun utføres av kvalifisert personell, eller av de som er spesielt opplært til dette arbeidet.

(uk) Електричний струм! Небезпечно для життя!

Встановлення пристрою, так само, як і робота з ним, повинні виконуватись кваліфікованим електриком або персоналом, що пройшов спеціальну підготовку.

(ar) تهى ار كههرب انى! خط رم و تالم و هلىن! ال تتم أعمال الصيانة والتركيب ال من قبل العاملین المديرين

NZM2-XR...

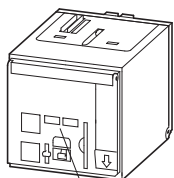

discharged | ON

- (en) State of delivery
- (de) Lieferzustand
- (fr) État de livraison
- (es) Estado de la entrega
- (it) Stato di erogazione
- (zh) 交付情况
- (ru) Состояние при поставке
- (nl) Leveringsstatus
- (da) Leveringstilstand
- (el) Κατάσταση παράδοσης
- (pt) Stan przy dostawie
- (sv) Försörjningsstatus
- (fi) Toimitustila
- (cs) Stav dodávky
- (et) Tarnekomplekt

- (hu) Kiszállítási állapot
- (lv) Stāvoklis piegādes brīdī
- (lt) Pristatymo būseną
- (pl) Stan przy dostawie
- (sl) Dobavno stanje
- (sk) Stav doručenia
- (bg) Състояние при доставка
- (ro) Starea de livrare
- (hr) Stanje pri isporuci
- (tr) Uygulama durumu
- (sr) Stanje pri isporuci
- (no) Status for levering
- (uk) Стан при поставці
- (ar) حالة التوصيل

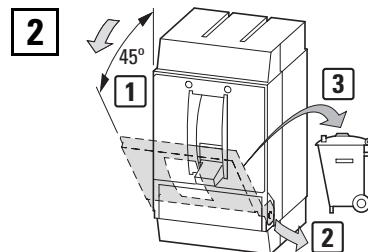
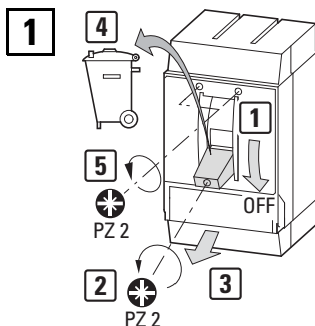

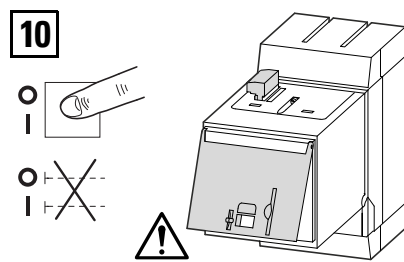
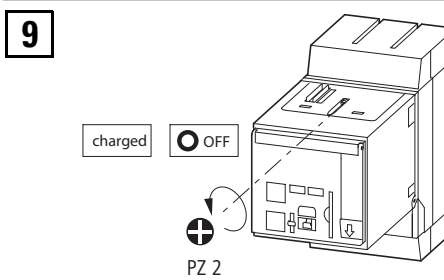
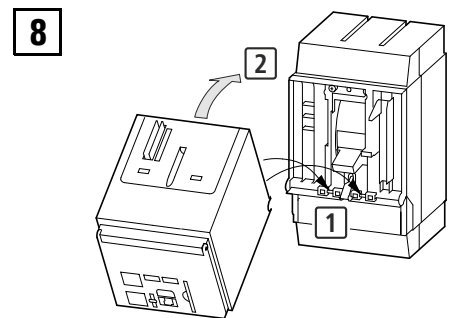
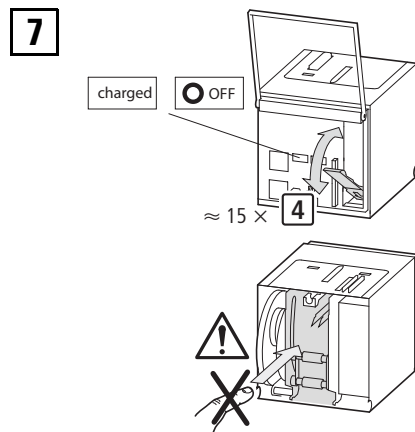
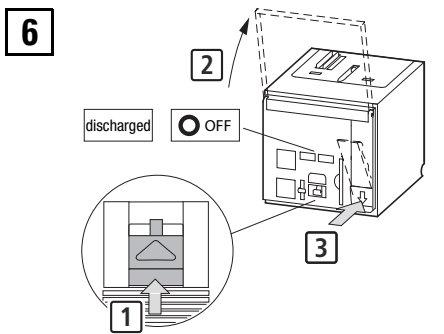
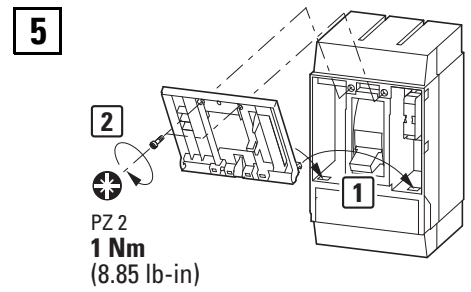
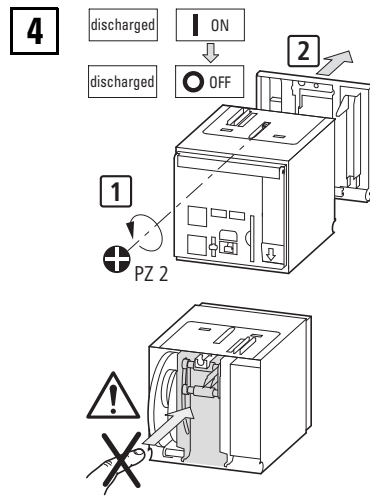
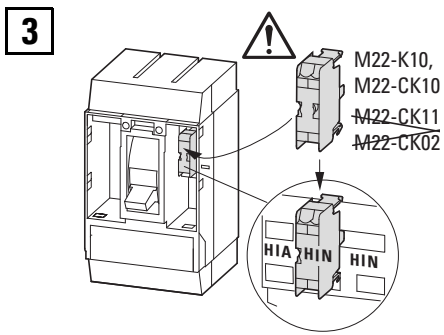

(en) Test
(de) Test
(fr) Test
(es) Prueba
(it) Prova
(zh) 测试
(ru) Проверка
(nl) Test
(da) Test
(el) Δοκιμή

(pt) Teste
(sv) Test
(fi) Testi
(cs) Zkouška
(et) Test
(hu) Próba
(lv) Pārbaude
(lt) Testas
(pl) Test
(sl) Test

(sk) Skúška
(bg) Тест
(ro) Test
(hr) Test
(fr) Test
(sr) Test
(no) Test
(uk) Тест
(ar) الاختبار

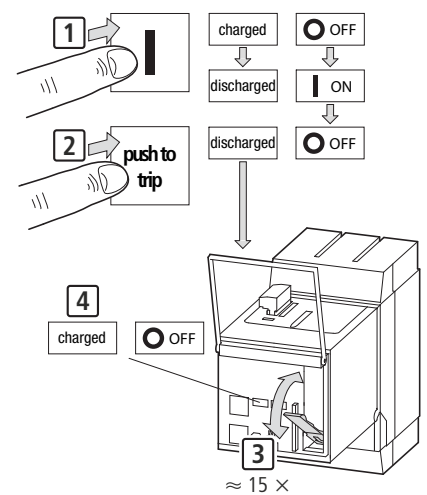

11

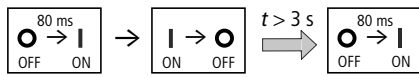
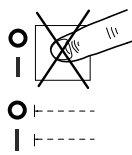
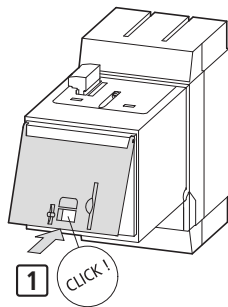

12

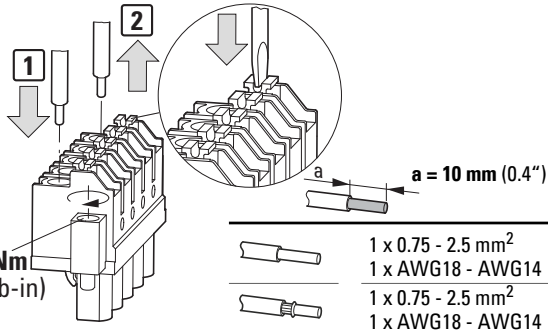
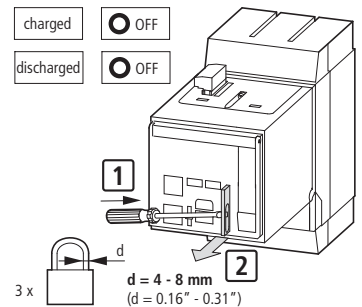

NZM-XRS

0.5 Nm (4.43 lb-in)

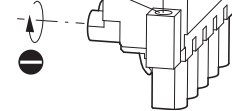

0.5 x 3.5

a = 10 mm (0.4")

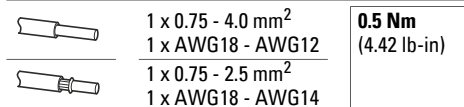

(en) Circuit type	(zh) 开关类型	(pl) Tipo de circuito	(hu) Áramkörtípus	(sk) Typ obvodu	(sr) Vrsta strujnog kola
(de) Verschaltungsart	(ru) Вид соединения	(sv) Typ av krets	(lv) Savienojuma veids	(bg) Тип схема	(no) Kretstype
(fr) Type de circuit	(nl) Circuittype	(fi) Piirin tyyppi	(lt) Grandinės tipas	(ro) Tip circuit	(uk) Тип ланцюга
(es) Tipo de circuito	(da) Kredsløbstype	(cs) Typ obvodu	(sl) Rodzaj obvodu	(hr) Vrsta sklopa	(ar) نوع الدائرة
(it) Tipo di circuito	(el) Τύπος κυκλώματος	(et) Ahela tüüpi	(si) Vrsta ožičenja	(tr) Devre türü	

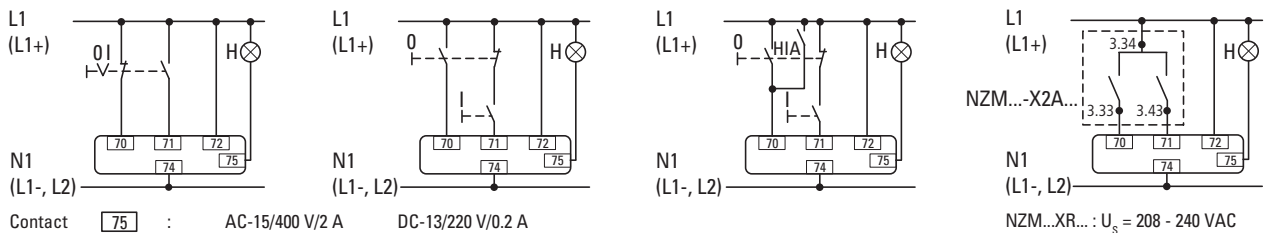

05/19 IL01206002Z

(en) Parallel connection between two remote operators	(hu) Párhuzamos kapcsolás a két távvezérlő között
(de) Parallelschaltung zweier Fernantriebe	(lv) Paralēls savienojums starp diviem attāliem vadības elementiem
(fr) Connexion parallèle entre deux opérateurs à distance	(lt) Dviejų nuotolinių operatorių lygiagrečius jungimas
(es) Conexión en paralelo de dos accionamientos remotos	(pl) Połączenie równoległe między dwoma napędami zdalnymi
(it) Collegamento remoto tra due operatori remoti	(sl) Vzporedna vezava med dvema daljinskima upravljalnikoma
(zh) 双远程驱动器并联电路	(sk) Paralelné spojenie medzi dvomi vzdialenými operátormi
(ru) Параллельная схема двух дистанционных приводов	(bg) Паралелна връзка между два отдалечени оператора
(nl) Parallele verbinding tussen twee beheerders op afstand	(ro) Conexiune paralelă între doi operatori de la distanță
(da) Parallel forbindelse mellem to fjernoperatører	(hr) Paralelni spoj između dviju udaljenih upravljačkih jedinica
(el) Παράλληλη σύνδεση μεταξύ δύο απομακρυσμένων χρηστών	(tr) İki uzak operatör arasındaki paralel bağlantı
(pt) Potăczenie równoległe między dwoma napędami zdalnymi	(sr) Paralelna veza između dva udaljena operatora
(fi) Parallellkoppling mellan två fjärrstyrda operatörer	(no) Parallell forbindelse mellom to eksterne operatører
(sv) Kahden kauko-operaattorin välinen rinnakkaisliitäntä	(uk) Паралельна схема двох дистанційних приводів
(cs) Paralelní spojení mezi dvěma vzdálenými pracovníky	(ar) توصيل مواز بين مشغلان عن بعد
(et) Paralleelühendus kahe kaugjuhi vahel	

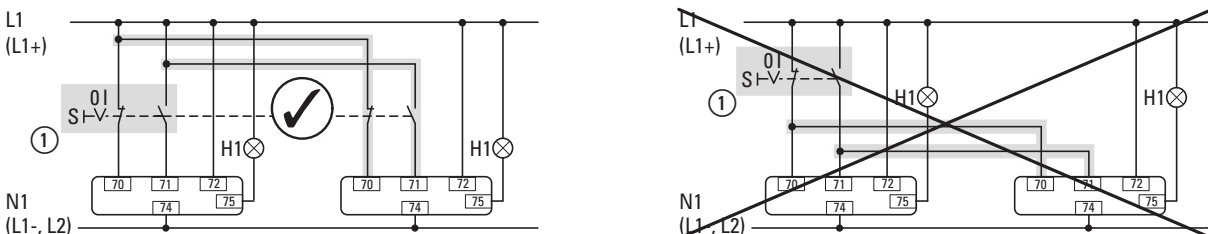

(en) Depends on circuit type	(da) Afhænger af kredsløbstype	(lv) Atkarīgs no savienojuma veida	(tr) Devre türüne bağlıdır
(de) Abhängig von der Verschaltungsart	(el) Εξαρτάται από τον τύπο του κυκλώματος	(lt) Priklauso nuo grandinės tipo	(sr) Zavisno od vrste strujnog kola
(fr) Dépend du type de circuit	(pt) Zależy od rodzaju obwodu	(pl) Zależy od rodzaju obwodu	(no) Avhenger av kretstype
(es) Según el tipo de circuito	(sv) Beror på kretstyp	(sl) Odvisno od vrste ožičenja	(uk) Залежить від виду з'єднання
(it) Dipende dal tipo di circuito	(fi) Piirintyyppin mukaan	(sk) V závislosti od typu obvodu	(ar) اعتماد على نوع الدائرة
(zh) 视开关类型而定	(cs) Závisí na typu obvodu	(bg) Зависи от типа схема	
(ru) Зависит от вида соединения	(et) Oleneb ahela tüübist	(ro) În funcție de tipul circuitului	
(nl) Afhankelijk van het circuittype	(hu) Áramkörtípusától függ	(hr) Ovisi o vrsti sklopa	

